

LD-221C

Little Doctor®

Ингалятор компрессорный LD

Руководство по эксплуатации

Compressor Nebulizer LD

Instruction Manual

Ауа сығымдағыш LD ингаляторы

Пайдалану жөніндегі басшылық құжат

RUS

ENG

KAZ



Настоящее Руководство по эксплуатации является сокращенной редакцией эксплуатационной документации, предназначенной для предоставления потребителю информации по безопасному применению медицинского изделия по назначению. С полным текстом эксплуатационной документации можно ознакомиться у уполномоченного представителя производителя или на сайте Росздравнадзора РФ.

ОСНОВНЫЕ ЧАСТИ ПРИБОРА

LD-221C

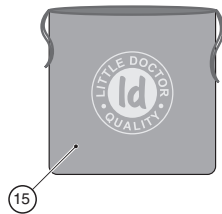
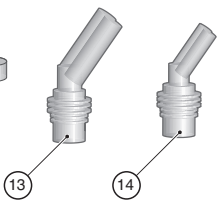
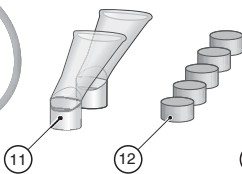
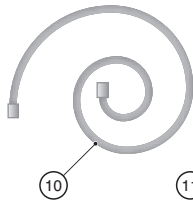
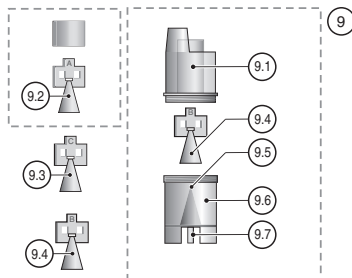
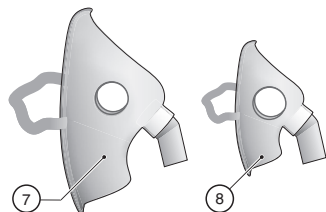
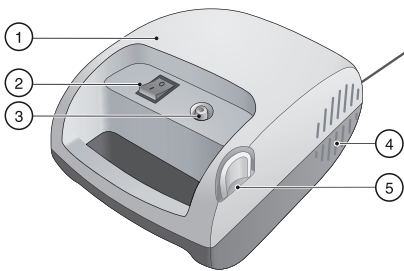

НАЗНАЧЕНИЕ ЧАСТЕЙ ПРИБОРА

№ ПОЗИЦИИ НА СХЕМЕ	НАЗВАНИЕ	ОПИСАНИЕ / НАЗНАЧЕНИЕ
1	Компрессор	Компрессорный блок ингалятора для создания воздушного давления.
2	Тумблер	Тумблер I/O – включение/выключение электропитания.
3	Штуцер компрессора	Штуцер компрессора для подсоединения ингаляционной трубки.
4	Воздухозаборник	Отверстия для охлаждения компрессора.
5	Держатель	Держатель для небулайзера.
6	Гнездо для фильтра	Место установки воздушного фильтра для ингалятора. <i>Расходный материал.</i> Правила эксплуатации и порядок замены см. в разделе “УХОД, ХРАНЕНИЕ, РЕМОНТ И УТИЛИЗАЦИЯ”.
7	Маска взрослая LD-N041	Маска ингаляционная взрослая. <i>Расходный материал.</i>
8	Маска детская LD-N040	Маска ингаляционная детская. <i>Расходный материал.</i>
9	Небулайзер LD-N105 (включая распылитель ингаляционный LD-N002)	Камера для образования аэрозоля из ингаляционного раствора.
9.1	Верхняя часть небулайзера	Часть небулайзера.
9.2	Распылитель «А» (желтый) LD-N001	Распылитель ингаляционный (преимущественно нижние дыхательные пути) состоит из двух частей: конус и цилиндр. <i>Расходный материал.</i>
9.3	Распылитель «С» (красный) LD-N003	Распылитель ингаляционный (преимущественно верхние дыхательные пути). <i>Расходный материал.</i>
9.4	Распылитель «В» (синий) LD-N002	Распылитель ингаляционный (универсальный). <i>Расходный материал.</i>
9.5	Сопло	Конусообразное отверстие для создания тонкой воздушной струи.
9.6	Нижняя часть небулайзера	Часть небулайзера (для ингаляционного раствора с посадочным местом для отбойника).
9.7	Штуцер небулайзера	Штуцер для подсоединения ингаляционной трубки.
10	Ингаляционная трубка LD-N051	Ингаляционная трубка. <i>Расходный материал.</i>
11	Мундштук LD-N022	Мундштук ингаляционный. <i>Расходный материал.</i>

12	Фильтр ингаляционный LD-N055	Воздушный фильтр для ингалятора. <i>Расходный материал.</i>
13	Насадка для носа LD-N058	Взрослая насадка для ингаляции через нос. <i>Расходный материал.</i>
14	Насадка для носа LD-N059	Детская насадка для ингаляции через нос. <i>Расходный материал.</i>
15	Сумка	Сумка для хранения принадлежностей.

НЕБУЛАЙЗЕРНАЯ ТЕРАПИЯ – ЧТО ЭТО?

Небулайзер – это устройство для образования и распыления аэрозоля. Слово «небулайзер» происходит от латинского «nebula» (туман, облако) и впервые было употреблено в 1874 году для обозначения устройства, превращающего жидкое вещество в аэрозоль для медицинских целей. Один из первых портативных «аэрозольных аппаратов» был создан J. Sales-Girons в Париже в 1859 году. Первые небулайзеры использовали в качестве источника энергии струю пара и применялись для ингаляции больных туберкулезом парами смол и антисептиков. В настоящее время вместо названия «небулайзер» часто используется «ингалятор».

Цель небулайзерной терапии состоит в доставке в дыхательные пути терапевтической дозы препарата в аэрозольной форме за короткий период. Непрерывная подача аэрозоля позволяет в течение нескольких минут создать высокую концентрацию лекарственного вещества в верхних, нижних дыхательных путях и легких с низкой вероятностью развития побочных явлений. Соответственно, достигается эффективная бронходилатация (расширение бронхов), исчезает потребность в госпитализации или сокращается длительность пребывания в стационаре.

Компания Little Doctor International (S) Pte. Ltd. предлагает Вам воспользоваться малозумным ингалятором модели LD-221C, отличительной особенностью которой является возможность использования широкого спектра ингаляционных растворов, малый остаточный объем лекарственного препарата, надежность и простота использования. Мы благодарим Вас за Ваш выбор.

ОБЩИЕ СВЕДЕНИЯ

Это Руководство предназначено для оказания помощи пользователю по безопасной и эффективной эксплуатации компрессорного ингалятора LD.

Ингалятор предназначен для лечения заболеваний дыхательных путей и легких аэрозолями растворов лекарственных препаратов. Для использования жидкого лекарственного средства требуется предписание врача.

Разрешено использование прибора в лечебных учреждениях.

Перед установкой медицинского прибора необходимо ознакомиться с Руководством по эксплуатации.

Функционально прибор состоит из воздушного компрессора и небулайзера (камеры образования аэрозоля). Воздушный компрессор, включатель/выключатель питания и воз-

душный фильтр объединены в одном корпусе. От воздушного компрессора сжатый воздух через трубку подается в небулайзер, где происходит образование аэрозоля. Для охлаждения компрессора в корпус прибора принудительно подается воздух.

Данный прибор является медицинским изделием в соответствии с законодательством Российской Федерации ФЗ от 21.11.2011 №323-ФЗ "Об основах охраны здоровья граждан в Российской Федерации" ст 38.

ПОКАЗАНИЯ К ПРИМЕНЕНИЮ

Компрессорный ингалятор LD-221C разработан для успешного лечения различных заболеваний органов дыхания, таких как ринит, фарингит, ларинготрахеит, острый и хронический бронхит, бронхиальная астма.

ПРОТИВОПОКАЗАНИЯ

Злокачественные новообразования, системные заболевания крови, резкое общее истощение, гипертоническая болезнь III стадии, резко выраженный атеросклероз сосудов головного мозга, заболевания сердечно-сосудистой системы в стадии декомпенсации, носовые кровотечения или предрасположенность к ним, кровохарканье, лихорадочное состояние (температура тела свыше 38° С), активный легочный туберкулез, острая пневмония, гипертрофии слизистых дыхательных путей, ангина, плеврит, эпилепсия с частыми припадками, истерия с тяжелыми судорожными припадками, психозы с явлениями психомоторного возбуждения, состояние алкогольного или наркотического опьянения, индивидуальная непереносимость процедур, общее тяжелое состояние больного.

Также необходимо проконсультироваться с врачом перед использованием, если недавно была перенесена стоматологическая хирургическая операция либо пациент проходит курс лечения, связанный с проблемами в ротовой полости или горла.

ПОБОЧНЫЕ ЭФФЕКТЫ

Применение компрессорного ингалятора LD при соблюдении мер предосторожности не имеет побочных эффектов.

МЕРЫ ПРЕДОСТОРОЖНОСТИ

! **Важно!** Рекомендуются для применения все виды стандартных ингаляционных растворов в жидкой форме для небулайзерной терапии, выпускаемые фармкомпаниями.

- *Растворы для ингаляций должны быть приготовлены в стерильных условиях на основе 0.9% натрия хлорида в качестве растворителя.*

! **Внимание!** Не следует использовать водопроводную (даже кипяченую) или дистиллированную воду для приготовления ингаляционного раствора.

Посуда, в которой готовится раствор, предварительно дезинфицируется путем кипячения.

- *Вид ингаляции (через рот, с использованием мундштука, либо через нос, с использованием маски или насадки), периодичность, используемые ингаляционные растворы и*

дозировка должны быть определены ВАШИМ ВРАЧОМ.

- При использовании установите прибор на ровную поверхность стола.
- Во избежании перегрева прибора не закрывайте доступ воздуха в воздухозаборник.
- Дети должны пользоваться прибором под контролем взрослых.
- Если Вы не используете прибор длительное время, отключите его от электрической сети, вынув вилку из розетки.
- Не прикасайтесь к вилке шнура электропитания влажными руками.
- Не помещайте прибор в воду, под слив воды или в душевую кабину. Не используйте при купании.
- Не дотрагивайтесь до прибора, если он упал в воду. Немедленно отсоедините его от сети.
- Перед использованием убедитесь, что шнур электропитания не имеет повреждений.
- Шнур электропитания не должен касаться горячих или нагреваемых поверхностей.
- Если прибор не работает, смотрите раздел «ПОИСК И УСТРАНЕНИЕ НЕИСПРАВНОСТЕЙ».
- Используйте только те принадлежности, которые предназначены для модели LD-221C и описаны в настоящем Руководстве.
- **Настоящий прибор нельзя использовать для ингаляционной анестезии и искусственной вентиляции легких.**
- Не вставляйте посторонние предметы в отверстия прибора.
- Прибор не предназначен для использования вне помещений.

ПОРЯДОК ИСПОЛЬЗОВАНИЯ

Подготовка прибора к ингаляции.

! **Важно!** Перед использованием прибора в первый раз необходимо произвести его полную чистку, как описано в п.1 раздела «Уход, хранение, ремонт и утилизация».

1. Установите ингалятор перед собой на столе. Убедитесь, что прибор выключен (тумблер питания находится в положении «О»), а шнур электропитания не подключен к электросети.
2. Снимите верхнюю часть небулайзера, повернув ее против часовой стрелки (рис. 1).
3. Установите необходимый распылитель.
В заводской комплектации внутри небулайзера установлен распылитель «В» синего цвета, который эффективен для воздействия на весь дыхательный тракт. Для более эффективного воздействия лекарственных средств на верхние дыхательные пути установите, вместо синего распылителя, распылитель «С» красного цвета. Для более эффективного воздействия на нижние дыхательные пути – распылитель «А» желтого цвета, который состоит из двух частей (рис. 2).
Графики распределения размеров частиц по массе для различных распылителей показаны на рис. 4.
4. Залейте в нижнюю часть небулайзера ингаляционный раствор. Дозировка не должна превышать рекомендованную Вашим врачом.



Рис. 1



Рис. 2

Количество раствора в небулайзере определяется при помощи риска на корпусе. Максимальный объем резервуара составляет 10 мл.

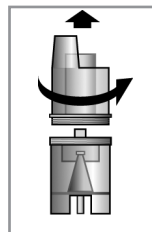
5. Закрепите на небулайзере верхнюю часть, повернув ее по часовой стрелке до упора.
6. В зависимости от вида ингаляции, непосредственно к верхней части небулайзера присоедините либо мундштук, либо насадку для носа, либо маску (рис. 3). Небулайзер держите вертикально или присоедините к корпусу прибора с помощью углового держателя.

Важно! Каждому пациенту рекомендуется пользоваться индивидуальным мундштуком, маской и/или насадкой для носа.

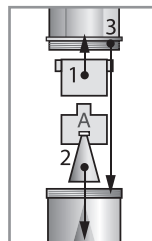
7. Подключите кабель питания к электросети.
8. Подсоедините ингаляционную трубку одним концом к штуцеру компрессора, а другим – к штуцеру небулайзера.
9. Включите ингалятор, переключив тумблер питания в положение «I». ПРИБОР ГОТОВ ДЛЯ ПРОВЕДЕНИЯ ИНГАЛЯЦИИ.



Рис. 3

В зависимости от типа используемого ингаляционного распылителя, частицы различного размера распределяются в аэрозоли следующим образом*:



Распылитель „С“ (красный)
(преимущественно верхние
дыхательные пути)

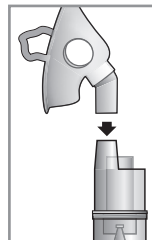
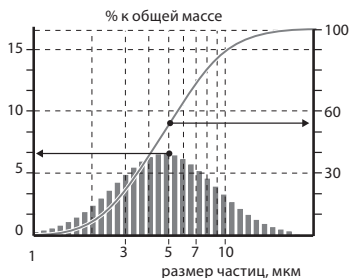
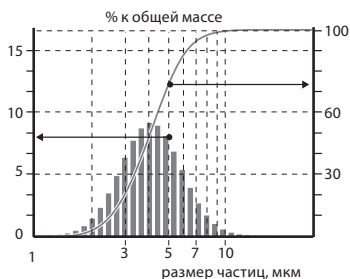

Распылитель „В“ (синий)
(универсальный)

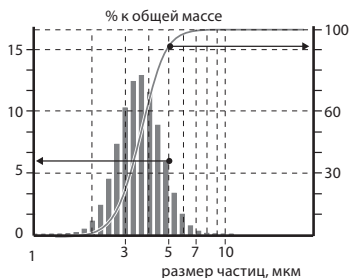

Распылитель „А“ (желтый)
(преимущественно нижние
дыхательные пути)

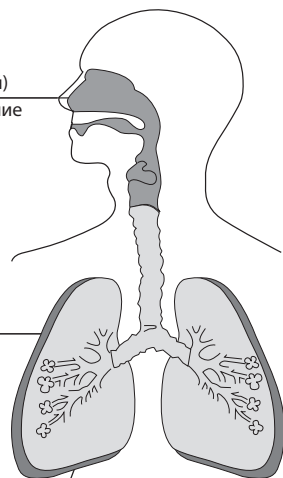

Для эффективной доставки лекарственных средств к определенному участку дыхательных путей необходимо использовать соответствующий распылитель.

Рис. 4

* - данные, полученные компанией Little Doctor International (S) Pte. Ltd.

Проведение ингаляции.

Длительность проведения одного сеанса лечения не должна превышать 20 минут. Проконсультируйтесь с вашим врачом относительно длительности процедуры ингаляции, так как она зависит от количества назначаемого врачом лекарства.

Во время проведения ингаляции будьте всегда спокойны и расслаблены. Дыхание должно быть медленным и глубоким, чтобы препарат хорошо заполнял легкие и достигал глубоких

отделов бронхов. Задержите на короткое время дыхание, затем медленно выдохните. Не старайтесь дышать слишком часто. Делайте паузы, если чувствуете в них необходимость.

Активируемый вдохом небулайзер.

Специальная конструкция небулайзера, в виде соединенных определенным образом камер, определяет разные пути воздушных потоков при вдохе и выдохе.

Это позволяет при вдохе получить воздушный поток с большей концентрацией аэрозоля, а при выдохе сократить потери аэрозоля. Эффективность ингаляции с использованием активируемого вдохом небулайзера значительно увеличивается.

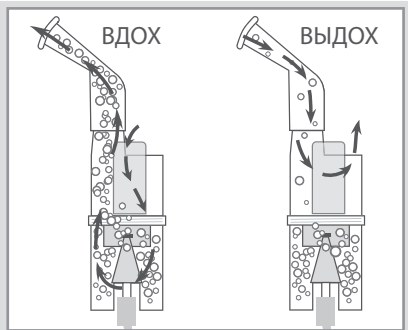

RUS

Завершение ингаляции.

После того, как ингаляционный раствор израсходован или истекло время проведения ингаляции, рекомендованное врачом, выключите прибор, переведя тумблер электропитания в положение «О» и выньте вилку шнура электропитания из розетки.

После проведения ингаляции подышите некоторое время свежим воздухом для обеспечения лучшего лечебного эффекта.

После каждого применения прибора остатки препарата должны быть удалены из небулайзера. Очистите и вымойте прибор, как описано в п.1 раздела «Уход, хранение, ремонт и утилизация».

УХОД, ХРАНЕНИЕ, РЕМОНТ И УТИЛИЗАЦИЯ

1. Перед первым применением, а также после каждого использования прибора, следует проводить его очистку и дезинфекцию.

⚠ Внимание! При проведении очистки и дезинфекции не допускайте попадания растворов моющего и дезинфицирующего средств внутрь корпуса компрессорного блока.

В домашних условиях:

Очистка небулайзера, отсоединенного от небулайзера распылителя, масок, насадок для носа, мундштуков и трубки производится промыванием тёплой водой (с температурой не выше 45 °С) с добавлением 0,5% раствора моющего средства (рекомендуется использовать моющие средства для мытья детской посуды или стирки детского белья, не имеющие запаха). Очистка корпуса компрессорного блока производится протиранием марлевой салфеткой, смоченной в 0,5% растворе моющего средства.

Дезинфекция небулайзера, отсоединенного от небулайзера распылителя, масок, насадок для носа, мундштуков и трубки производится полным погружением (замачиванием) в 3% раствор перекиси водорода или в 3-6% раствор столового уксуса (1 часть столового уксуса на 3 части дистиллированной воды). Время обеззараживания – 30 мин. Начальная температура раствора 50°C. Срок годности рабочего раствора 1 сутки. Сделайте достаточное количество раствора для опускания частей.

Дезинфицирующие растворы использовать повторно недопустимо!

Мундштуки и насадки для носа допускается обрабатывать кипячением в дистиллированной (либо предварительно прокипяченной) воде в течение 10 минут.

После обработки протрите насухо все части прибора мягкой тканью.

В медицинских учреждениях:

Очистка и дезинфекция небулайзера, отсоединенного от небулайзера распылителя, масок, насадок для носа, мундштуков и трубки производится с помощью специализированных дезинфицирующих средств. Насадки для носа LD-N058 и LD-N059, мундштук LD-N022 допускают обработку кипячением в течение 10 минут. При необходимости насадки для носа LD-N058, LD-N059 и мундштук LD-N022 можно стерилизовать в автоклаве при температуре не выше 150°C в течение 10 минут. После обработки протрите насухо все части прибора мягкой тканью.

2. Регулярно проверяйте не загрязнен ли фильтр и, при необходимости, заменяйте его. Для замены фильтра, сдвиньте в сторону крышку гнезда для фильтра. Установите новый фильтр, закройте гнездо для фильтра.

РЕКОМЕНДУЕТСЯ ПРОИЗВОДИТЬ ЗАМЕНУ ФИЛЬТРА НЕ РЕЖЕ ОДНОГО РАЗА В ГОД.

3. Прибор необходимо оберегать от прямых солнечных лучей и ударов.

4. Не храните и не используйте прибор в непосредственной близости от обогревательных приборов и открытого огня.

5. Оберегайте прибор от загрязнения.

6. Не допускайте соприкосновения прибора с агрессивными растворами.

7. При необходимости осуществляйте ремонт только в специализированных организациях.

8. Срок службы компрессора составляет 5 лет с начала эксплуатации. Срок службы расходных материалов составляет 1 год. По истечении установленного срока службы необходимо периодически обращаться к специалистам (в специализированные ремонтные организации) для проверки технического состояния прибора и, если необходимо, для осуществления его утилизации в соответствии с действующими правилами утилизации в Вашем регионе. Специальные условия утилизации производителем не установлены.

9. Производитель не устанавливает определенных норм по периодичности профилактического осмотра и технического обслуживания.

ГАРАНТИЙНЫЕ ОБЯЗАТЕЛЬСТВА

На настоящий прибор установлен гарантийный срок 36 месяцев с даты продажи. Гарантия не распространяется на расходные материалы (маски, мундштуки, трубки и т.п.). Гарантийные обязательства оформляются гарантийным талоном при продаже прибора покупателю. Адреса организаций, осуществляющих гарантийное обслуживание, указаны в гарантийном талоне.

КОМПЛЕКТНОСТЬ

№	НАЗВАНИЕ	МОДЕЛЬ	КОЛИЧЕСТВО, шт.
1	Компрессор	—	1
2	Небулайзер (включая распылитель ингаляционный LD-N002)	LD-N105	1
3	Маска ингаляционная	LD-N041	1
4	Маска ингаляционная	LD-N040	1
5	Мундштук ингаляционный	LD-N022	2
6	Трубка ингаляционная	LD-N051	1
7	Распылитель ингаляционный	LD-N001	1
8	Распылитель ингаляционный	LD-N002	1
9	Распылитель ингаляционный	LD-N003	1
10	Насадка для носа	LD-N058	1
11	Насадка для носа	LD-N059	1
12	Руководство по эксплуатации	—	1
13	Гарантийный талон	—	1
14	Индивидуальная упаковка	—	1
15	Фильтры ингаляционные	LD-N055	5
16	Сумка для принадлежностей	—	1

RUS

ОСНОВНЫЕ ТЕХНИЧЕСКИЕ ХАРАКТЕРИСТИКИ

Исполнение	LD-221C
Тип	компрессорный
Потребляемая мощность, макс.	190ВА
Производительность получения аэрозоля, приблизительно	
распылитель ингаляционный «А» LD-N001	0.3 мл/мин.*
распылитель ингаляционный «В» LD-N002	0.4 мл/мин.*
распылитель ингаляционный «С» LD-N003	0.5 мл/мин.*
Средний размер частиц аэрозоля (MMAD)	
распылитель ингаляционный «А» LD-N001	3.5 мкм*
распылитель ингаляционный «В» LD-N002	4.0 мкм*
распылитель ингаляционный «С» LD-N003	5.0 мкм*
Максимальное время непрерывной работы	20 минут
Время остывания	40 минут
Объем резервуара для ингаляционного раствора	10 мл
Размер ячейки воздушного фильтра, не более	50 мк
Остаточный объем ингаляционного раствора, не более	0.5 мл
Уровень шума, приibl.	54 дБа*
Электропитание:	~230В 50Гц
Степень защиты от поражения электрическим током	изделие типа ВF
Условия эксплуатации прибора:	

Температура окружающего воздуха	от 10 °С до 35 °С
Влажность	15% - 80% Rh
Атмосферное давление	от 86 до 106 кПа

Условия хранения и транспортировки прибора:

Температура окружающего воздуха	от минус 20 °С до 40 °С
Влажность	15% - 95% Rh
Атмосферное давление	от 50 до 106 кПа

Год и месяц производства











Указаны на корпусе прибора в серийном номере в виде «АУУММ221ХХХХ», где УУ год, а ММ месяц производства

Характеристики компрессора:

Производительность без нагрузки, не менее	7 л/мин
Производительность с подсоединенной игляционной трубкой и небулайзером, около	4 л/мин
Максимальное давление	210-400 КПа
Рабочее давление	60-180 КПа
Масса, не более	1250 г
Габаритные размеры, не более	130 мм x 98 мм x 180 мм

* - данные, полученные компанией Little Doctor International (S) Pte. Ltd.

РАСШИФРОВКА СИМВОЛОВ:

 0123	Соответствие Директиве 93/42/ЕЕС		Изделие типа BF
	Важно: Прочитайте Руководство по эксплуатации		Беречь от влаги
	Представитель в Евросоюзе		Изделие не стерильно
	Изготовитель		Условия хранения, транспортировки и использования
	Класс защиты II		Серийный номер

Производство приборов сертифицировано по международному стандарту ISO 13485.

Прибор соответствует Европейской директиве MDD 93/42/ЕЕС.

Росздравнадзор регистрационное удостоверение № P3H 2019/9369 от 17.09.2020.

Беларусь: Министерство здравоохранения РУ № ИМ-7.104948/2204 от 22.04.2022

Казахстан: Министерство здравоохранения РУ РК-МИ(МТ)-№ 020492 от 08.11.2021.

Узбекистан: РУ ТТ/Х 03972/10/20 от 30.10.2020г.

Дата редакции настоящего Руководства по эксплуатации указана на последней странице в виде XX-XXXXX-YYMM-NN, где YY – год, ММ – месяц, а NN – номер редакции.

Важная информация об электромагнитной совместимости (ЭМС)

Поскольку количество таких электронных устройств, как ПК и мобильные (сотовые) телефоны, увеличивается, используемые медицинские приборы могут быть чувствительными к электромагнитным помехам, создаваемым другими устройствами. Электромагнитные помехи могут нарушать работу медицинского прибора и создавать потенциально небезопасную ситуацию. Медицинские приборы также не должны мешать функционированию других устройств. Чтобы регламентировать требования по ЭМС (электромагнитной совместимости) с целью предотвращения возникновения небезопасных ситуаций, связанных с использованием продукции, был введен в действие стандарт IEC 60601-1-2. Этот стандарт определяет уровни устойчивости к электромагнитным помехам, а также максимальные уровни электромагнитного излучения применительно к медицинскому оборудованию. Данный медицинский прибор, произведенный компанией Little Doctor International (S) Pte. Ltd., удовлетворяет требованиям стандарта IEC 60601-1-2 относительно устойчивости к помехам и испускаемого излучения.

Тем не менее, следует соблюдать специальные меры предосторожности:

Вблизи данного медицинского прибора не следует использовать мобильные (сотовые) телефоны и прочие устройства, которые генерируют сильные электрические или электромагнитные поля. Это может нарушать работу прибора и создавать потенциально небезопасную ситуацию. Рекомендуется соблюдать дистанцию не менее 7 м. Удостоверьтесь в правильности работы прибора, если дистанция меньше. Остальная документация о соответствии IEC 60601-1-2 находится в компании Little Doctor International (S) Pte. Ltd. по адресу, указанному в этом Руководстве.

ПОИСК И УСТРАНЕНИЕ НЕИСПРАВНОСТЕЙ

Прибор может не включаться по следующим причинам:

- Отсутствие электропитания в сети.
- Несоответствие напряжения электропитания требуемому.
- Плохой контакт вилки с розеткой электропитания.
- Перегорел предохранитель. Предохранитель установлен внутри корпуса.

Рекомендуется замена в специализированных ремонтных организациях.

Отсутствие образования аэрозоля может происходить по следующим причинам:

- Не установлен распылитель в небулайзер.
- Отсутствие ингаляционного раствора в небулайзере. Добавьте необходимое количество раствора в небулайзер.
- Засорение сопла небулайзера осадками ингаляционного раствора. Очистите сопло небулайзера. При чистке не используйте металлические предметы, которые могут нарушить геометрию сопла.
- Перекручена ингаляционная трубка. Расправьте ингаляционную трубку таким образом, чтобы поступлению воздуха в небулайзер ничто не препятствовало.

ПРОИЗВОДИТЕЛЬ И УПОЛНОМОЧЕННЫЕ ПРЕДСТАВИТЕЛИ

✉ Претензии потребителей по качеству и пожелания направлять по адресу:

Россия: 117218 г. Москва а/я 36, ООО «Фирма К и К» (юридический адрес: 117218, г. Москва, ул. Новочеремушкинская д.34, корп.1, пом. VII).

Тел. бесплатной горячей линии: 8-800-200-00-37

Украина: а/с 123 м. Київ 03049, «Ергоком» ТПК ПП.

Тел. безкоштовної гарячої лінії: 0-800-30-12-08

Беларусь: 220033, г. Минск, ул. Фабричная, 26, часть изолированного помещения 4Н, УП «ФИАТОС». Тел. бесплатной горячей линии: (+375 17) 392-00-11

Казахстан: 070010, г. Усть-Каменогорск, ул. Карбышева, 24,

ООО «Казмедимпорт». Тел.: (7232) 76-97-97.

E-mail: info@kazmedimport.kz, www.kazmedimport.kz

Узбекистан: 100157 г.Ташкент, Учтепинский район, квартал 24, улица Ширин, дом 42А «АКВАРС PHARM» ООО. Тел. справочной службы: (+99895) 194-87-12

Polska: Little Doctor Europe Sp. z o.o. ul. Zawila str. 57G, 30-390, Krakow, Poland

Tel.: +48 12 2684748, 2684749

Изготовлено под контролем и для Little Doctor International (S) Pte. Ltd. (Литл Доктор Интернешнл (С) Пте. Лтд.), 7500А, Beach Road, 11-313 The Plaza 199591, Singapore. Почтовый адрес: Yishun Central P.O. Box 9293 Singapore 917699.

Экспортер: Little Doctor International (S) Pte. Ltd.

Место производства/Изготовитель: Little Doctor Electronic (Nantong) Co., Ltd., No.8, Tongxing Road Economic & Technical Development Area, 226010 Nantong, Jiangsu, PEOPLE'S REPUBLIC OF CHINA.

Уполномоченный представитель производителя на территории РФ: ООО «Фирма Консалтинг и Коммерция» (ООО «Фирма К и К», юридический адрес: 117218, г. Москва, ул. Новочеремушкинская, д.34, корп.1, пом. VII).

Официальный дистрибьютор на территории Украины: ЧП «Торгово-Промышленная компания «ЭРГОКОМ», 03049, г. Киев, бул. Ивана Лепсе, 8, Тел./факс: +380 (044) 492-79-55

E-mail: ergocom@ergocom.ua, Интернет: www.ergocom.ua. Телефон бесплатной горячей линии: 0-800-30-12-08

Уполномоченный представитель производителя, официальный импортер на территории РБ : УП «ФИАТОС», г. Минск, ул. Фабричная, 26, часть изолированного помещения 4Н.

Сервисный центр в РБ: г. Минск, ул. Фабричная, 26, часть изолированного помещения 4Н, т/ф (+375 17) 392-00-11

Актуальная информация для потребителя: <http://littledoctor.ru/info/>

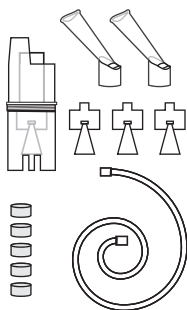

Набор для ингаляции №1 с дополнительными распылителями

- Предназначен для использования с компрессорным ингалятором
- Состав:
 - Небулайзер LD-N105 в сборе – 1 шт.
 - Мундштук ингаляционный LD-N022 – 2 шт.
 - Ингаляционная трубка (2м) LD-N051 – 1 шт.
 - Фильтр LD-N055 – 5 шт.
 - Распылитель ингаляционный «А» LD-N001 – 1 шт.
 - Распылитель ингаляционный «В» LD-N002 – 1 шт.
 - Распылитель ингаляционный «С» LD-N003 – 1 шт.

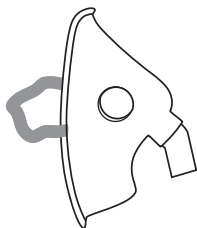

Маска ингаляционная взрослая LD-N041

- Предназначена для использования с компрессорными и с ингаляторами LD
- Материал: поливинилхлорид
- Для индивидуального использования
- Количество в упаковке – 1 шт.

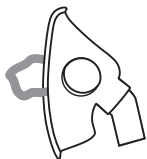

Маска ингаляционная детская LD-N040

- Предназначена для использования с ингаляторами LD
- Материал: поливинилхлорид
- Для индивидуального использования
- Количество в упаковке – 1 шт.

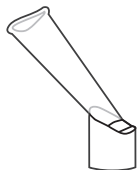

Мундштук ингаляционный LD-N022

- Предназначен для использования с ингаляторами LD
- Материал: поливинилхлорид
- Для индивидуального использования
- Количество в упаковке – 2 шт.

* Приобретаются отдельно.

PARTS AND COMPONENTS

ENG

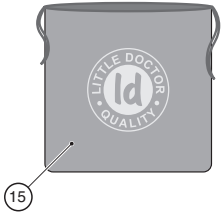
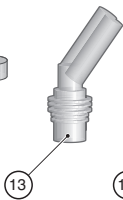
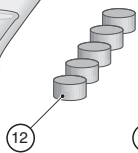
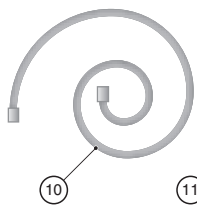
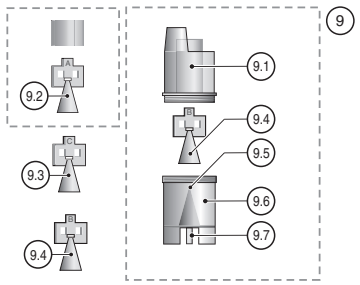
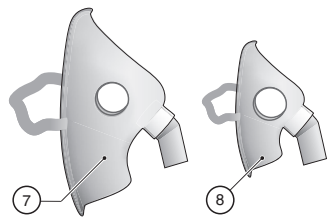
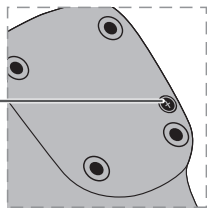
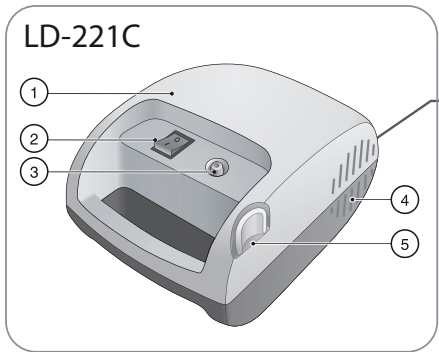

DEVICE PARTS DESCRIPTION

№ position on the scheme	NAME	DESCRIPTION
1	Compressor	Nebulizer compressor unit for to create air pressure.
2	Power Switch	Tumbler I/O – switch on/switch off power.
3	Connector of Compressor	Fitting compressor for connecting an inhalation tube.
4	Intake	Holes for air intake to cool the compressor.
5	Nebulizer holder	Holder for the nebulizer.
6	Socket for the filter	Position the air filter for nebulizer.
7	Adult mask LD-N041	Adult inhalation mask. <i>Expendable material.</i>
8	Child mask LD-N040	Child inhalation mask. <i>Expendable material.</i>
9	Nebulizer LD-N105	Chamber for inhalation of aerosol from a solution.
9.1	Upper part of the nebulizer	Part of the aerosol chamber. Place of connection to the sleeve.
9.2	Baffle "A" (Yellow) LD-N001	Inhalation baffle (mainly the lower respiratory tract). Consist of two parts: cone and cylinder. <i>Expendable material.</i>
9.3	Baffle "C" (Red) LD-N003	Inhalation baffle (mainly the upper respiratory tract). <i>Expendable material.</i>
9.4	Baffle "B" (Blue) LD-N002	Inhalation baffle (universal). <i>Expendable material.</i>
9.5	Nozzle	Cone-shaped nozzle to create a thin air jet.
9.6	Lower part of nebulizer	Part of the aerosol chamber (for inhalation solution with a seat for the bump).
9.7	Air tube connector	Socket for connecting an inhalation tube.
10	Air tube LD-N051	Inhalation tube. <i>Expendable material.</i>
11	Inhalation mouthpiece LD-N022	Inhalation mouthpiece. <i>Expendable material.</i>
12	Air filter LD-N055	Filter inhalation. <i>Expendable material.</i>
13	Adult Nasal Nozzle LD-N058	Adult nozzle for inhalation through the nose. <i>Expendable material.</i>
14	Child Nasal Nozzle LD-N059	Child nozzle for inhalation through the nose. <i>Expendable material.</i>
15	Bag	Accessories storage bag

NEBULIZER THERAPY – WHAT IS IT?

NEBULIZER IS A DEVICE FOR FORMATION AND SPRAYING OF AEROSOL. THE WORD “NEBULIZER” IS DERIVED FROM THE LATIN WORD “NEBULA” (FOG, CLOUD) AND WAS FIRST USED IN 1874 FOR A DEVICE THAT TURNS A LIQUID SUBSTANCE INTO AN AEROSOL FOR MEDICAL PURPOSES. ONE OF THE FIRST PORTABLE “AEROSOL APPARATUSES” WAS CREATED BY J. SALES-GIRONS IN PARIS IN 1859. THE FIRST NEBULIZERS WERE USED AS STEAM JET ENERGY SOURCES AND WERE APPLIED FOR INHALATION THE VAPORS OF RESINS AND ANTISEPTICS BY TUBERCULOSIS PATIENTS. PRESENTLY, THE TERM “INHALER” IS OFTEN USED INSTEAD OF “NEBULIZER”.

The purpose of the nebulizer therapy is to quickly deliver to the respiratory passages a therapeutic dose of a preparation in aerosol form. Continuous supply of aerosol allows, within several minutes, creating high concentration of a medicine in the upper and lower respiratory passages and lungs, with low probability of any by-effects. Respectively, effective bronchodilation (bronchi expansion) is reached, and the need for hospitalization is eliminated or the hospital stay is reduced.

Little Doctor International (S) Pte. Ltd. offers you to use inhaler LD-221C, whose distinctive features are the possibility to use a wide range of medicines, low inhalation solution residual volume, and reliable and simple use. We thank you for your choice.

GENERAL INFORMATION

Compressor nebulizer LD is designed for treating the diseases of respiratory passages and lungs by medicine solution aerosols.

This Instruction Manual is designed to assist the user with safe and effective operation of the Compressor Nebulizer LD.

Use this Device according to the rules described in this Manual. Operate the Device only as intended. Do not use the Device for any other purposes. Read and understand the whole Instruction Manual.

Functionally, the device consists of an air compressor and nebulizer (aerosol formation chamber). The air compressor, on/off power switch and air filter are united in one casing. From the air compressor, the compressed air is fed through a pipe to the nebulizer, where aerosol is formed. For cooling the compressor, air is force-fed into the device's casing.

INDICATIONS FOR USE

The LD compressor nebulizer is designed for the treatment of respiratory diseases such as rhinitis, pharyngitis, laryngotracheitis, acute and chronic bronchitis, bronchial asthma.

CONTRAINDICATIONS

The LD compressor nebulizer is contraindicated for use if there are malignant neoplasms, systemic blood diseases, severe general exhaustion, stage III hypertension, pronounced atherosclerosis of the cerebral vessels, diseases of the cardiovascular system in the

stage of decompensation, nosebleeds or a predisposition to nosebleeds, hemoptysis, fever (body temperature above 38 °C), active pulmonary tuberculosis, acute pneumonia, hypertrophy of the mucous membranes of the respiratory tract, tonsillitis, pleurisy, epilepsy with frequent seizures, hysteria with severe convulsive seizures, psychosis with symptoms of psychomotor agitation, alcohol or drug intoxication, individual intolerance to procedures, general severe patient status. If the patient has recently undergone dental surgery or if the patient is undergoing treatment related to problems in the mouth or throat, it is necessary to consult a doctor before use of the device.

SIDE EFFECTS

The use of the LD compressor nebulizer has no side effects if used with the observance of precautions.

PRECAUTIONS

! **Important information!** For correct work of the nebulizer it is recommended to use all types of standard inhalation solutions in liquid form for nebulizer therapy produced by pharmaceutical companies.

- *Solutions for inhalation should be prepared under sterile conditions using 0.9% sodium chloride as a solvent.*

! **Attention!** Do not use tap (even boiled) or distilled water to prepare the inhalation solution. The dishes in which the solution is prepared should be pre-disinfected by boiling.

- *The type of inhalation (by mouth, using a mouthpiece or through the nose, using a mask or a nozzle), the frequency, the inhalation solutions used and the dosage must be determined by YOUR DOCTOR.*
- *Place the device on a flat table surface for use.*
- *To avoid overheating of the device, do not block the air inlet.*
- *Children must use the device under the supervision of an adult.*
- *If you are not using the device, disconnect it from the mains by pulling out the plug from the socket.*
- *Do not touch the power plug with wet hands.*
- *Do not place the device in water, under a water drain or in a shower stall. Do not use when bathing.*
- *Do not touch the device if it has fallen into water. Unplug it immediately.*
- *Make sure the power cord is not damaged before use.*
- *The power cord must not touch hot or heated surfaces.*
- *If the device does not work, see section "TROUBLESHOOTING TIPS".*
- *Use specified accessories specified for this model and described in this manual.*
- *This device cannot be used for inhalation anesthesia and artificial ventilation of the lungs.*
- *Do not insert foreign objects into the openings of the device.*
- *The device is not intended for outdoor use.*

Preparing for inhalation.

! Important! Before using the appliance for the first time it is necessary to make a full cleaning, as described in last paragraph «SAFETY INFORMATION».

1. Place the nebulizer in front of you on the table. Make sure the device is turned off (power switch is in position «O»), and the power cord is not plugged into the mains.
2. Remove the top of the nebulizer by turning it counterclockwise (Fig.1).
3. Set the desired baffle.

Factory installed baffle inside the nebulizer is baffle «B» (Blue), which is effective to affect the entire respiratory tract. For a more effective impact medicines on the upper respiratory tract, set, instead of the blue baffle, red baffle «C». For a more effective impact on the lower respiratory tract – baffle «A» yellow color, which consists of two parts (Fig. 2, figures indicate the order of assembly). Graphics of the differential particle size distribution by mass for different nozzles are shown in Fig. 4.

4. Fill the bottom of the nebulizer inhalation solution. The dosage should not exceed the recommended by your doctor. The number of nebulizer solution is determined by the scratches on the case. The maximum reservoir volume of 10 ml.
5. Attach the nebuliser at the top, turning it clockwise until it stops.
6. Depending on the type of inhalation, using either a mouthpiece or nozzle or mask. The mask, mouthpiece or nose nozzle is connected directly to the upper part of the nebulizer (Fig.3). Hold the nebulizer vertically.

! Important! Each patient is encouraged to use personal mouthpiece, a mask and / or nozzle for the nose.

7. Plug the power cord to an electrical outlet.
8. Connect one end of the inhalation tube to the fitting of compressor, and others - to the fitting of nebulizer.
9. Turn on the nebulizer, switching the power switch in position «I». NEBULIZER IS READY FOR INHALATION.

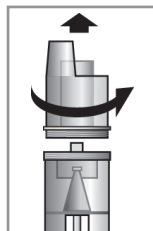

Fig. 1

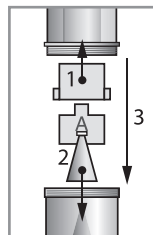

Fig. 2

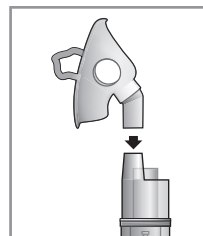
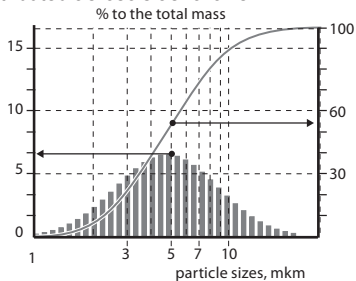
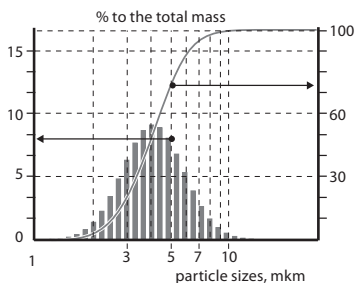

Fig. 3

Depending on the type of baffle, the particles of different sizes are distributed aerosols as follows*:



Dispenser "C" (red)
(mainly the upper
respiratory tract)



Dispenser "B" (blue)
(universal)

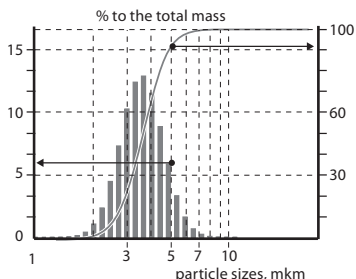

Dispenser "A" (yellow)
(mainly lower respiratory tract)

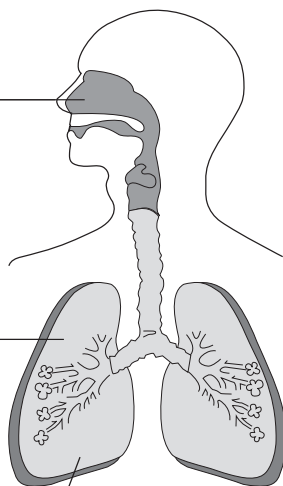

ENG

For effective delivery medicines to a specific site of respiratory tract, need to use the appropriate dispenser.

Fig. 4

* - Measured by Little Doctor International (S) Pte. Ltd.

Performing the inhalation.

The length of one treatment session should not exceed 20 minutes. Consult your attending physician about the length of the inhalation procedure.

You should always be calm and relaxed during the inhalation. Breathing should be slow and deep, so that the preparation could fill the lungs well and reach the deep portions of bronchi.

Briefly hold your breath, and then exhale slowly. Do not attempt to breathe too rapidly. Make pauses if you feel that you need it.

Breath-actuated nebulizer.

The special design of the nebulizer in the form of chambers connected in a certain manner provides different ways of air streams during inhaling and exhaling.

It allows obtaining the air stream with greatest aerosol concentration when inhalation and reducing aerosol loss when exhaling. The effectiveness of inhalation using the breath-actuated nebulizer is increased significantly.

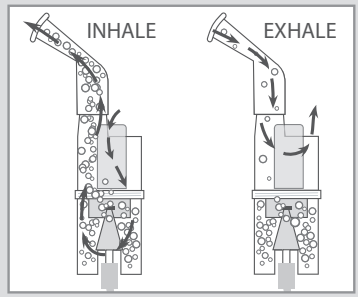

Completing the inhalation.

When the inhalation solution is used up and the inhalation time recommended by the doctor has expired, turn the device off by putting the tumbler in «O» position and unplug it.

After inhalation, breathe fresh air for some time for better treatment effect.

After each application of the device, the residual preparation should be removed out of it. Clean and wash the device as described in last paragraph «SAFETY INFORMATION».

CARE, STORAGE, REPAIR AND DISPOSAL

1. Before the first use, as well as after each use of the device, it should be cleaned and disinfected.

Attention! When cleaning and disinfecting, do not allow solutions of detergents and disinfectants to get inside the compressor block housing.

At home:

Cleaning of the nebulizer, baffles disconnected from the nebulizer, masks, nozzles for the nose, mouthpieces and the tube is carried out by rinsing with warm water (with a temperature not exceeding 45 °C) with the addition of a 0.5% detergent solution (it is recommended to use detergents for washing children's dishes or washing children's odorless laundry). The compressor block housing is cleaned by wiping with a gauze cloth soaked in a 0.5% detergent solution.

Disinfection of the nebulizer, baffles disconnected from the nebulizer, masks, nozzles for the nose, mouthpieces and tube is made by full immersion (soaking) in 3% hydrogen peroxide solution or in 3-6% vinegar solution (1 part vinegar to 3 parts distilled water). The disinfection time is 30 minutes. The initial temperature of the solution is 50 °C. The shelf life of the working solution is 1 day. Make enough solution to dip all of the parts. Disinfecting solutions must not be reused! Mouthpieces and nozzles for the nose can be boiled in distilled (or pre-boiled) water for 10 minutes. After handling, wipe all parts of the appliance dry with a soft cloth.

In medical institutions:

Cleaning and disinfection of the nebulizer, baffles disconnected from the nebulizer,

masks, nozzles for the nose, mouthpieces and tubing is performed using specialized disinfectants.

Nozzles for the noser LD-N058 and LD-N059, mouthpiece LD-N022 can be boiled for 10 minutes. If necessary, the nozzles for the nose LD-N058, LD-N059 and the mouthpiece LD-N022 can be sterilized in an autoclave at a temperature not exceeding 150 C for 10 minutes. After handling, wipe all parts of the appliance dry with a soft cloth.

2. Regularly check if the filter is dirty and, if necessary, replace the filter. To replace the filter, open the filter slot by prying the filter slot cover with a screwdriver; install a new filter; close the filter slot

IT IS RECOMMENDED TO CHANGE THE FILTER AT LEAST ONE TIME A YEAR.

3. The device must be protected from hits and direct sunlight.
4. Do not store or use the device in the immediate vicinity of heaters and open flames.
5. Protect the device from dirt.
6. Do not allow the device to come into contact with aggressive solutions.
7. If necessary, carry out repairs only in specialized organizations.
Contact information is provided in section «MANUFACTURER AND AUTHORIZED REPRESENTATIVES».
8. The service life of the compressor is 5 years from the start of operation. The service life of consumables is 1 year from the date of handover of the device to the consumer. After the expiration of the established service life, you should periodically contact the specialists (contact information is indicated in the section. «MANUFACTURER AND AUTHORIZED REPRESENTATIVES») to check the technical condition of the device and, if necessary, to dispose of it in accordance with the current disposal rules in your region. The manufacturer has not established special conditions for disposal.
9. The manufacturer does not establish specific standards for the frequency of preventive inspection and maintenance.

WARRANTY

The following LD product is covered by warranty for the period 36 months. The warranty does not apply to the consumables (masks, mouthpieces, inhalation tubes etc.). The warranty liabilities are contained in the warranty card given at the sale of this device to a purchaser. The addresses of organizations for warranty maintenance are given in the warranty card.

COMPLETENESS

№	NAME	MODEL	QUANTITY, pc.
1	Compressor	—	1
2	Nebulizer (with inhalation baffle LD-N002)	LD-N105	1
3	Inhalation baffle	LD-N001	
4	Inhalation baffle	LD-N002	1
5	Inhalation baffle	LD-N003	1
6	Inhalation mouthpiece	LD-N022	2
7	Adult inhalation mask	LD-N041	1
8	Child inhalation mask	LD-N040	1
9	Inhalation tube	LD-N051	1
10	Adult nasal nozzle	LD-N058	1
11	Child nasal nozzle	LD-N059	1
12	Inhalation filter	LD-N055	5
13	Instruction Manual	—	1
14	Warranty Card	—	1
15	Packaging	—	1
16	Bag	—	1

TECHNICAL SPECIFICATIONS

Model	LD-221C
Type	Compressor Nebulizer
Rating:	AC 230V, 50Hz
Power Consumption	190VA
Nebulizing Pressure, max	210-400 KPa
Noise Level, approx.	54 dB*
Max capacity of nebulizer kit	10 ml
Residual volume, not more	0,5 ml
Compressor productivity, not more	7 l/min

Nebulization rate, approximately	
Inhalation baffle «A» LD-N001	0.3 ml/min.*
Inhalation baffle «B» LD-N002	0.4 ml/min.*
Inhalation baffle «C» LD-N003	0.5 ml/min.*
Particle size (MMAD)	
Inhalation baffle «A» LD-N001	3.5 mkm*
Inhalation baffle «B» LD-N002	4.0 mkm*
Inhalation baffle «C» LD-N003	5.0 mkm*
Operation mode	20 minutes on, 40 minutes off
Operation Temperature and humidity/ atmospheric pressure	10°C ~ 35°C, 15%-80%/ 860~1060hPa
Transport and storage temperature and humidity/ atmospheric pressure	-20°C ~ 40°C, 15%-95% / 500~1060hPa
Size	130mm x 98mm x 180mm
Net Weight, no more	1250 g
Protection against electric shock	type BF

* - Measured by Little Doctor International (S) Pte. Ltd.

SYMBOLS

 0123 CE marking in conformity with EC directive 93/42/EEC



Important: Read the manual



EC Representative



Manufacturer



Class II



Type BF



Protect from moisture



The device has not been sterilized



+10°C ~ +35°C
15% ~ 85%
Storage/operation temperature and humidity



Serial number

Revision date of the present Manual is indicated on the last page as XX-XXXXX-YYMM-NN, where YY is the year, MM is the month and NN is the number of revision. Technical characteristics may be changed without preliminary notification to improve the operation and quality of the product.

This device manufacturing is certified according to international standard ISO 13485. Device comply with the requirements of European Directive MDD 93/42/EEC, international standards EN 1041, EN 60601-1, EN 60601-1-2, ISO 14971.

ELECTROMAGNETIC COMPATIBILITY INFORMATION

Important information on electromagnetic compatibility (EMC)

As the number of electronic devices such as PCs and mobile (cellular) phones increases, medical devices in use may be susceptible to electromagnetic interference from other devices. Electromagnetic interference can interfere with the operation of the medical device and create a potentially unsafe situation. Medical devices should also not interfere with the functioning of other devices. To regulate the requirements on EMC (Electromagnetic Compatibility), the IEC 60601-1-2 standard has been introduced to prevent unsafe product use situations. This standard specifies levels of immunity to electromagnetic interference as well as maximum levels of electromagnetic radiation for medical devices. This medical device manufactured by Little Doctor meets the requirements of IEC 60601-1-2 regarding immunity to interference and radiated emissions.

However, special precautions should be taken:

Do not use mobile (cellular) phones or other devices that generate strong electric or electromagnetic fields near this medical device. This can disrupt the operation of the instrument and create a potentially unsafe situation. It is recommended to maintain a distance of at least 7 m. Make sure that the device is working correctly if the distance is less.

The rest of the IEC 60601-1-2 compliance documentation is available from Little Doctor company's office at the address provided in this manual. This documentation is also available on the littledoctor.sg website.

TROUBLESHOOTING TIPS

No power on device when the power switch is on:

- Turn the power switch off. Plug the power plug into an electrical outlet. Turn the device on.

No nebulization or low nebulization rate when the power is on:

- Add the correct amount of prescribed medication to the medication cup.
- Make sure the nebulizer kit is correctly assembled and the inhalation accessory is correctly attached.
- Hold the nebulizer kit correctly. Do not tilt the nebulizer kit so the angle of the kit is greater than 45 degrees.
- Make sure the air tube is correctly attached to the compressor and the nebulizer kit.
- Make sure the air tube is not folded, kinked or bent. Inspect the air tube for any damage. Replace the air tube if damaged.

The device is very hot:

- Do not cover the compressor with any type of cover during use. Turn the device off. Wait 40 minutes before using the device again.

INFORMATION ON THE MANUFACTURER AND DISTRIBUTORS

✉ **Quality claims are received at the following address:**

EU: Little Doctor Europe Sp. z o.o.

57G Zawila Street, 30-390, Krakow, Poland

Service phone: +48 12 2684748, 2684749

Kazakhstan: TOO Kazmedimport, 24 Karbysheva Street Ust-Kamenogorsk, 070010

Kazakhstan. Phone: +7 (7232) 76-97-97. E-mail: info@kazmedimport.kz.

www.kazmedimport.kz

Manufactured under control:

Little Doctor International (S) Pte. Ltd., 7500A, Beach Road, 11-313 The Plaza 199591, Singapore. Postal address: Yishun Central P.O. Box 9293 Singapore 917699.

Manufacturer:

Little Doctor Electronic (Nantong) Co., Ltd., No.8, Tongxing Road Economic & Technical Development Area, Nantong 226010, Jiangsu, PEOPLE'S REPUBLIC OF CHINA

Distributor in Europe:

Little Doctor Europe Sp. z o.o.

57G Zawila Street, 30-390, Kraków, Poland

Sales Office phone: +48 12 2684746, 12 2684747, fax: +48 12 268 47 53

E-mail: biuro@littledoctor.pl

www.LittleDoctor.pl

Authorized Representative in the EU:

Little Doctor Europe Sp. z o.o.

57G Zawila Street Krakow 30-390 Poland.

АСПАПТЫҢ НЕГІЗГІ БӨЛІКТЕРІ

KAZ

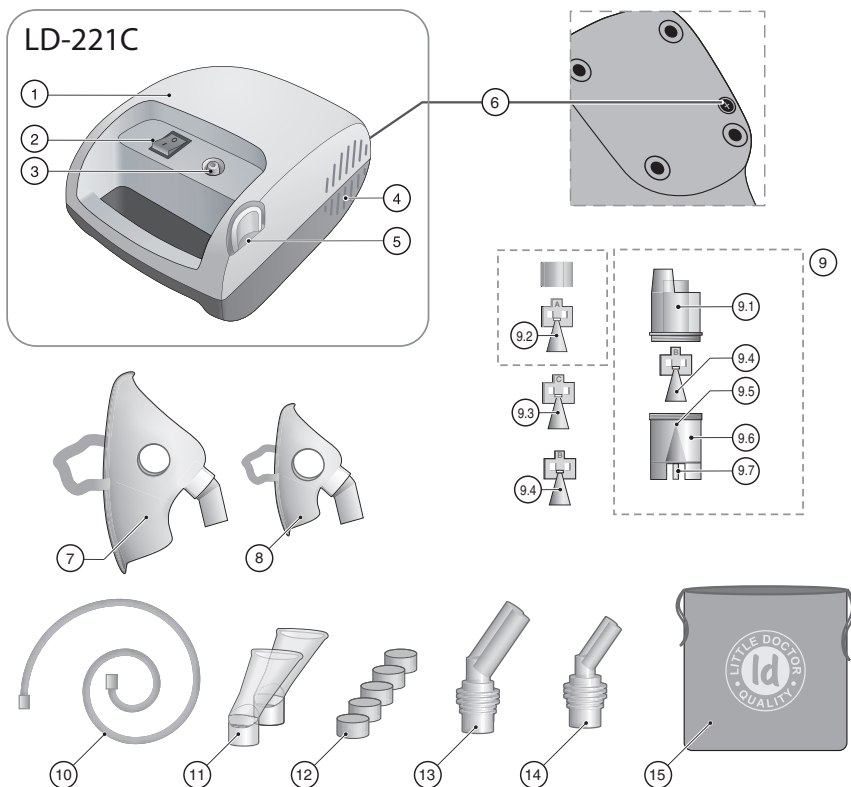

АСПАПТЫҢ НЕГІЗГІ БӨЛІКТЕРІНІҢ АРНАЛУЫ

№	ШАРТТЫ АТАУЫ	СИПАТТАП ЖАЗЫЛУЫ / АРНАЛУЫ
1	Компрессор	Ауа қысымын жасауға арналған компрессор блогы.
2	Тумблер	Тумблер I/O тумблері – электр қуатын қосу/ажырату.
3	Компрессор жалғастырғышы	Компрессордың ингаляция түтікшесін қосуға арналған жалғастырғышы.

4	Ауа жинақтағыш	Ауа жинақтауға, компрессорды салқындатуға арналған саңылау.
5	Ұстатқыш	Небулайзерге арналған ұстатқыш.
6	Сүзгіге арналған ұяшық	Ингаляторға арналған ауа сүзгісі орнатылатын жер. Шығыс материалы. Пайдалану қағидалары мен ауыстыру тәртібін «Күтім көрсету, сақтау, жөндеу және өтелге шығару» бөлімінен қараңыз.
7	Ересектер бетпердесі LD-N041	Ересектер бетпердесі. <i>Шығыс материалы.</i>
8	Балалар бетпердесі LD-N040	Балалар бетпердесі. <i>Шығыс материалы.</i>
9	LD-N105 небулайзері	Ингаляциялық ерітіндіден аэрозоль құрауға арналған камера.
9.1	Небулайзердің үстіңгі бөлігі	Небулайзердің бір бөлігі.
9.2	«А» бүріккіші (сары) LD-N001	Ингаляциялық бүріккіш (жоғарғы тыныс жолдарына арналған). Екі бөліктен тұрады: конус және цилиндр. <i>Шығыс материалы.</i>
9.3	«С» бүріккіші (қызыл) LD-N003	Ингаляциялық бүріккіш (жоғарғы тыныс жолдарына арналған). <i>Шығыс материалы.</i>
9.4	«В» бүріккіші (көк) LD-N002	Ингаляциялық бүріккіш (әмбебап). <i>Шығыс материалы.</i>
9.5	Шүмек	Жіңішке ауа ағымын жасауға арналған конус терізді саңылау.
9.6	Небулайзердің төменгі бөлігі	Небулайзердің бір бөлігі (ұсақтағышқа отырғызатын орны бар аэрозоль камерасының ингаляциялық ерітіндіге арналған бөлігі).
9.7	Небулайзер жалғастырғышы	Ингаляция түтікшесін қосуға арналған жалғастырғыш.
10	LD-N051 Ингаляция түтікшесі	Ингаляция түтікшесі.
11	Мүштік	Ингаляция мүштігі. <i>Шығыс материалы.</i>
12	Ингаляция сүзгісі	Ингаляторға арналған ауа бүріккіш. <i>Шығыс материалы.</i>
13	Ересектердің мұрынға арналған қондырмасы LD-N058	Ересектердің мұрын арқылы ингаляция жасауға арналған қондырмасы.
14	Балалардың мұрынға арналған қондырмасы LD-N059	Балалардың мұрын арқылы ингаляция жасауға арналған қондырмасы.
15	Сөмке	Керек-жарақтарды сақтауға арналған сөмке.

НЕБУЛАЙЗЕРЛІ ТЕРАПИЯ ДЕГЕНІМІЗ НЕ?

Небулайзер дегеніміз – аэрозоль құрайтын және оны тозаңдата бұрқуге арналған құрылғы. “Небулайзер” сөзі латынның «nebula» (тұман, бұлт) деген сөзінен шыққан және сұйық затты медициналық мақсаттарға арналған аэрозольға айналдыратын құрылғыны солай атау үшін 1874 жылы бірінші рет қолданылды. Алғашқы ықшам «аэрозоль аппараттарының» бірі 1859 жылы J. Sales–Girons Парижде жасалды. Алғашқы небулайзерлер бу қарқынының қуат көзі ретінде пайдаланылды және туберкулезбен ауыратын адамдарды шайыр мен антисептик дәрі-дәрмектер бұларымен ингаляциялау үшін қолданылды. Қазіргі кезде «небулайзер» атауының орнына «ингалятор» атауы жиі қолданылады. Небулайзерлі терапияның мақсаты аэрозоль түріндегі препараттың терапевтикалық бір рет пайдаланатын мөлшерін қысқа уақыт ішінде тыныс жолдарына бұрку болып табылады. Аэрозольды үздіксіз бұркіп тұру бірнеше минут ішінде жоғарғы және төменгі тыныс жолдары мен өкпеде дәрілік заттардың жинақталуына мүмкіндік береді және ондайда жанама өзгерістердің ықтималдығы төмен болады. Тиісінше тиімді бронходилатацияға, (яғни, кеңірдекше тарамдарының кеңеюіне) мүмкіндік туады, сырқатты ауруханаға жатқызу БІЛУ МАҢЫЗДЫТІЛІГІ болмайды немесе жатып емделу мерзімі қысқарады.

Little Doctor International (S) Pte. Ltd. компаниясы ерекше өзгешелігі ингаляциялық ерітінділердің көптеген түрін пайдалану мүмкіндігі, дәрі-дәрмектік препараттың қалдық көлемі өте аз және пайдаланылуы тым қарапайым болып табылатын LD-221C үлгідегі ингаляторды пайдаланып қалуды ұсынады. Сіздің осы құралды таңдап алғаныңыз үшін ризашылығымызды білдіреміз!

ЖАЛПЫ МӘЛІМЕТТЕР

LD компрессорлы ингаляторы тыныс жолдары мен өкпе ауруларын дәрі-дәрмек препараттарының ерітінділері аэрозольдарымен емдеу мекемелерінде және үй жағдайында емдеуге арналған. Бұл басшылық құжат LD-221C үлгісінде жасалған LD ингаляторды қауіпсіз де тиімді пайдалануға көмек көрсетуге арналған.

Аспап осы басшылық құжатта жазылған ережелерге сәйкес пайдаланылуға тиіс және осында жазылғандардан басқа мақсаттарға қолданылмауға тиіс. Басшылық құжатты түгелдей түсініп оқып шыққан дұрыс.

Жұмыс істеуге дайын аспап ауа компрессорынан және небулайзерден (аэрозоль құралатын камерадан) тұрады. Ауа компрессоры, қуат көзін қосу/ажырату және ауа сүзгісі бір қораптың ішінде біріктірілген. Сығылған ауа ауа компрессорынан түтікше арқылы небулайзерге беріледі де сол жерде аэрозоль құралады. Компрессорды салқындату үшін аспаптың қорабына ауа өз бетімен беріліп тұрады.

ҚОЛДАНУ КӨРСЕТІМДЕРІ

LD-221C компрессорлы ингаляторлары ринит, фарингит, ларинготрахеит, жіті және созылмалы бронхит, бронхиалды астма сияқты әртүрлі аллергиялар мен тыныстық сырқаттарды тиімді емдеу үшін жасалған.

ҚАРСЫ КӨРСЕТІМДЕР:

Қатерлі ісіктер, қанның жиілік сырқаттар, кенеттен жалпы арықтау, III сатыдағы гипертониялық сырқат, ми тамырларының айқындалған атеросклерозы, декомпенсация сатысындағы жүрек-қан тамырлары жүйесі сырқаттары, мұрыннан қан кетулер немесе соған бейімділік, қан қақыру, дене қызуының көтерілуі (дене температурасы 38°C-дан жоғары болғанда), белсенді өкпе туберкулезі, жіті пневмония, тыныс жолдары сілемейлі қабаттарының гипертрофиялары, ангина, плеврит, жиі ұстайтын талмалы эпилепсия, ауыр тырысқақты талмалары бар истерия, психомоторлы қозу белгілері бар психоздар, алкогольден немесе есірткіден масаю күйі, екпелерге деген жеке төзімсіздік, сырқаттың жалпы жағдайының нашарлығы. Сондай-ақ, егер пациентке жуықта стоматологиялық хирургиялық ота жасалса я болмаса ол ауыз қуысы мен тамақ сырқатына байланысты ем-дом қабылдап жүрген болса.

САҚТЫҚ ШАРАЛАРЫ

! **БІЛУ МАҢЫЗДЫ:** Небулайзерлік терапия үшін дәрі-дәрмек компаниялары шығарған сұйық түрдегі стандартты ингаляциялық ерітінділердің барлық түрлерін қолдану үшін ұсынылады.

- Деммен қабылдауға арналған ерітінділер стерильденген жағдайларда 0.9% натрий хлориді негізінде ерітінді түрінде дайындалуға тиіс. **СУ ҚҰБЫРЫНЫҢ (ТІПТІ ҚАЙНАТЫЛҒАН) СУЫН НЕМЕСЕ ИНГАЛЯЦИЯЛЫҚ ЕРІТІНДІ ДАЙЫНДАУҒА АРНАЛҒАН ДИСТИЛЬДЕНГЕН СУДЫ ПАЙДАЛАНУҒА БОЛМАЙДЫ.** Ерітінді дайындауға арналған ыдысты алдын ала қайнату арқылы зарарсыздандыру керек.
- Ингаляция сипаты (мүштікті пайдаланып, ауыз арқылы немесе тұмалдырықты немесе қондырманы пайдаланып, мұрын арқылы), ұзақтығы, мен кезеңдігін, сондай-ақ пайдаланылатын ингаляция ерітінділерін **СІЗДІҢ ДӘРІГЕРІҢІЗ** белгілеуге тиіс.
- Пайдаланған кезде аспапты столдың тегіс жеріне қойыңыз.
- Аспаптың шамадан тыс қызып кетуін болдырмау үшін ауажинақтағышқа ауа кіретін саңылауды жаппаңыз.
- Балалар аспапты ересектердің бақылауымен пайдалануға тиіс.
- Егер Сіз аспапты ұзақ уақыт пайдаланбайтын болсаңыз, оны электр желісінен ажыратыңыз да жинап қойыңыз.
- Желі бауының ашасына су қолыңызды тигізбеңіз.
- Аспапты суға салмаңыз, су астында немесе себезгі кабинасының ішінде ұстамаңыз. Жуынған кезде пайдаланбаңыз.
- Егер аспап суға түсіп кетсе, оған қолыңызды тигізбеңіз. Оны дереу желіден ажыратыңыз.
- Пайдаланар алдында электрмен қуаттау бауының зақымданбағанына көз жеткізіп алыңыз.
- Электрмен қуаттау бауы ыстық немесе қызған беткі қабаттарға тимеуге тиіс.

- Егер аспап жұмыс істемесе, осы басшылық құжаттың «АҚАУЛЫҚТАРДЫ ІЗДЕУ ЖӘНЕ ТҮЗЕТУ» бөлімін қараңыз.
- Тек LD-221C аспабына арналған және осы басшылық құжатта жазылған керекжарақтарды ғана пайдаланыңыз.
- Бұл аспапты өкпее ингаляциялық жансыздандыру және жасанды желдету жүргізу үшін пайдалануға болмайды.
- Аспаптың саңылауына бөгде заттарды салмаңыз.
- Аспап үй-жай сыртында пайдалануға арналмаған.

ПАЙДАЛАНУ ТӘРТІБІ

Аспапты ингаляцияға дайындау.

! **БІЛУ МАҢЫЗДЫ!** Аспапты бірінші рет пайдаланар алдында «Күтім, сақтау, жөндеу және өтелге шығару» тарауының 1 тармағында жазылғандай оны толық тазалаудан өткізу қажет.

1. Ингаляторды стол үстіне алдыңызға қойыңыз. Аспаптың желіден ажыратылғандығына (қуаттау тумблері «О» қалпында тұрады), ал қуаттау бауының электр желісіне жалғанбағандығына көз жеткізіңіз.
2. Сағат тіліне қарсы бұрап, небулайзердің жоғарғы бөлігін шешіп алыңыз (1 сурет).
3. Қажетті бүріккішті орнатыңыз.

Завод жиынтығындағы небулайзер ішіне бүкіл тыныс алу жолына әсері үлкен көк түсті «В» бүріккіші орнатылған. Дәрілік құралдардың жоғарғы тыныс жолдарына әсері күштірек болу үшін көк бүріккіштің орнына қызыл түсті «С» бүріккішін орнатыңыз.

Дәрі-дәрмектердің төменгі тыныс жолдарына әсері неғұрлым жақсырақ болу үшін екі бөліктен тұратын сары түсті «А» бүріккішін орнатыңыз. (2 сурет).

4. Небулайзердің төменгі бөлігіне ингаляциялық ерітінді құйыңыз. Оның мөлшері Сіздің дәрігеріңіз ұсынғаннан аспауға тиіс. Небулайзердегі ерітінді мөлшері корпустағы белгімен анықталады. Ыдыстың ең жоғарғы сыйымдылығы – 10 мл.
5. Сағат тіліне қарай қатайғанша бұрап, небулайзердің жоғарғы бөлігін бекітіңіз. 6. Ингаляция түріне қарай небулайзердің жоғарғы бөлігіне не мүштікті немесе мұрынға арналған қондырманы, я болмаса тұмалдырықты пайдаланыңыз (3 сурет). Небулайзерді тік күйінде ұстаңыз немесе бұрыштық ұстатқыштың көмегімен аспаптың корпусына жалғаңыз.

БІЛУ МАҢЫЗДЫ: Әр емделушінің жеке мүштігін, мұрынға арналған қондырмасын, я болмаса тұмалдырығын пайдаланғаны дұрыс.

7. Қуаттау көбілін электр желісіне жалғаңыз.
8. Ингаляциялық түтікшенің бір ұшын сығымдағыштың келтеқосқышына, ал екінші ұшын небулайзердің келтеқосқышына жалғаңыз.
9. Қуаттау тумблерін «I» қалпына қарай қайта қосып, ингаляторды іске қосыңыз. АСПАП ИНГАЛЯЦИЯ ЖАСАУҒА ӨЗІР.

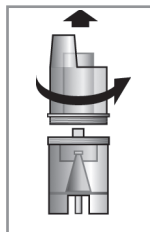

Сур. 1

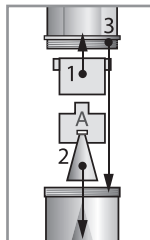

Сур. 2

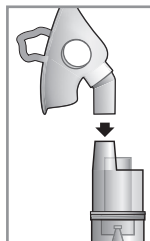

Сур. 3

Пайдаланылатын бүріккіш түріне қарай аэрозоль құрамындағы әртүрлі көлемдегі бөлшектер мынандай тәртіппен бөлінеді*:

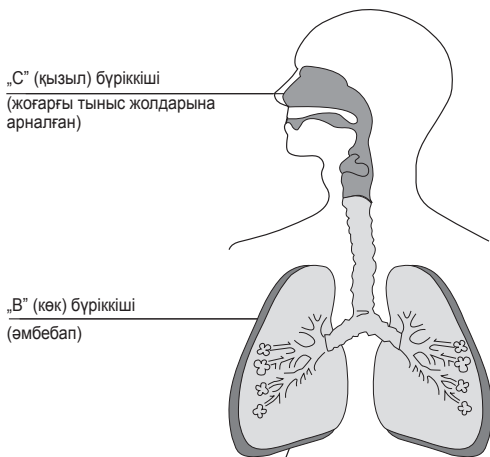

„С“ (қызыл) бүріккіші
(жоғарғы тыныс жолдарына арналған)

„В“ (көк) бүріккіші
(әмбебап)

„А“ (сары) бүріккіші
(төменгі тыныс жолдарына арналған)

Дәрі-дәрмектер тыныс жолдарының белгілі бір бөліктеріне жету үшін тиісті бүріккішті пайдалану керек.

Сур. 4

* - Little Doctor International (S) Pte. Ltd. өлшерен.

Ингаляция жүргізу.

Бір емдік сеансты жүргізудің ұзақтығы әдетте 20 минуттан аспауға тиіс. Ингаляциялау ем-шарасының қаншалықты ұзақ болатындығы жайында емдеуші дәрігеріңізбен кеңесіңіз. Ингаляциялау кезінде тынышталып, денені бос ұстаңыз. Препарат өкпені жақсылап толтырып, кеңірдекше тарамдарының терең бөліктеріне дейін жетуі үшін тыныс алу баяу және терең болуға тиіс. Демді ішке тартып, аз уақыт дем алмаңыз да содан соң баяу шығарыңыз. Өте жиі дем алмауға тырысыңыз. Егер оның қажеттігін сезінсеңіз, үзілістер жасаңыз.

Дем алумен белсендіретін небулайзер.

Небулайзердің белгілі бір үлгімен біріктірілген камералар түріндегі арнайы конструкциясы демді ішке тартқанда және сыртқа шығарғанда ауа ағымының өртүрлі жолдарын анықтайды. Бұл демді ішке тартқанда неғұрлым аэрозоль концентрациясы көбірек ауа ағымын жұтуға, ал демді сыртқа шығарғанда аэрозоль шығынын азайтуға мүмкіндік береді. Дем алумен белсендіретін небулайзерді пайдаланғанда ингаляция тиімділігі едәуір артады.

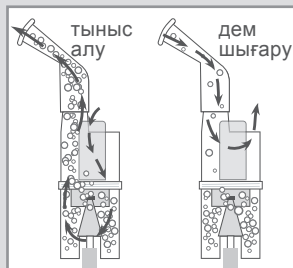

Ингаляцияны аяқтау.

Ингаляциялық ерітінді біткеннен кейін немесе ингаляциялаудың дәрігер белгілеген уақыты аяқталғаннан кейін электр қуатының тумблерін “0” жағдайына қарай бұрып, аспапты өшіріңіз және қуат көзі көбілін электр жүйесінен суырып алыңыз. Ингаляция жүргізу аяқталғаннан кейін қабылдаған ем-шара тиімді болу үшін аз уақыт таза ауамен дем алыңыз. Аспап әр пайдаланылғаннан кейін оның ішінде қалған препарат сарқыны жуылып тасталуы керек. Аспапты «Күтім, сақтау, жөндеу және өтелге шығару» бөлімінің 1 бөлімінде жазылғандай тазалап, жуыңыз.

КҮТІМ, САҚТАУ, ЖӨНДЕУ ЖӘНЕ ӨТЕЛГЕ ШЫҒАРУ

1. Аспап пен оның барлық тетіктерін уақ-уақ тазалап тұрыңыз. Аспаптың барлық тетіктерін 0,5% жуу құралы (мәселен, кір жуу ұнтағы) қосылған 3%-дық сүтегі асқын тотығы ерітіндісімен сүрткен дұрыс. Содан кейін небулайзерді ағыл-тегіл ағынды су астында жуу керек. Мүштіктер мен мұрынға арналған қондырмаларды 10 минут бойы қайнатуға немесе 150 градусқа дейінгі температурада автоклавирлеумен тазалауға болады. Тазалағаннан кейін аспаптың барлық бөліктерін жұмсақ матамен құрғатып сүртіңіз.
2. Сүзгінің кірлеген-кірлемегенін уақ-уақ тексеріп тұрыңыз және қажет болса оны ауыстырыңыз. Сүзгіні ауыстыру үшін қақпақты өзіңізге арнай жылжытып, сүзгіге арналған ұяшықты ашыңыз; жаңа сүзгіні орнатыңыз; сүзгіге арналған ұяшықты жабыңыз. Сүзгіні жылына әрі кеткенде бір рет ауыстырып тұрған дұрыс.
3. Аспапты тура түсетін күн көзінен және соққылардан сақтаған жөн.
4. Аспапты жылытқыш аспаптар мен ашық отқа тікелей жақын жерде сақтамаңыз және пайдаланбаңыз.
5. Аспапты кірлетпей ұстаңыз.
6. Аспаптың уытты ерітінділерге жанасуына жол бермеңіз.
7. Қажет болғанда оны тек мамандандырылған ұйымдарда ғана жөндетіңіз.
8. Компрессордың қызмет мерзімі ол шығарылған күннен бастап 5 жыл болып белгіленген. Шығыс материалдарының қызмет мерзімі 1 жылды құрайды. Шығарылған жылы орауында көрсетілген. Белгіленген қызмет мерзімі бітерде аспаптың техникалық жағдайын тексерту, егер қажет болса оны Сіздің өңірде қолданыстағы ережелерге сәйкес өтелге шығаруды жүзеге асыру үшін аспапты ауық-ауық мамандарға (мамандандырылған жөндеу ұйымдарына) көрсетіп тұру қажет. Аспапты шығарушы өтелге шығарудың арнайы шарттарын белгілемеген.

КЕПІЛДЕМЕЛІК МІНДЕТТЕМЕЛЕР

Бұл аспапқа сатылған күннен бастап 36 ай кепілдемелік мерзім белгіленген. Кепілдеменің шығыс материалдарына (бетперделер, мүштіктер, түтікшелер және тағы басқаларға) қатысы жоқ. Кепілдемелік міндеттемелер аспап тұтынушыға сатылған сәтте кепілдемелік талонмен ресімделеді. Кепілдемелік қызметті жүзеге асыратын ұйымдардың мекен-жайлары кепілдемелік талонда көрсетілген.

КОМПЛЕКТНОСТЬ

№	Атауы	Үлгісі	Саны, дана.
1	Ауа сығымдағыш	—	1
2	Небулайзер (LD-N002 бар)	LD-N105	1
3	Ингаляция бүріккіші	LD-N001	1
4	Ингаляция бүріккіші	LD-N002	1
5	Ингаляция бүріккіші	LD-N003	1
6	Ингаляция мүштігі	LD-N022	2
7	Ингаляциялық бетпердесі	LD-N041	1
8	Ингаляциялық бетпердесі	LD-N040	1
9	Ингаляция түтікшесі	LD-N051	1
10	Ересектердің мұрынға арналған қондырмасы	LD-N058	1
11	Балалардың мұрынға арналған қондырмасы	LD-N059	1
12	Пайдалану жөніндегі басшылық құжат	—	1
13	Кепілдемелік талон	—	1
14	Дербес қаптамаға арналған қорапша	—	1
15	Ауа сүзгісі	LD-N055	5
16	Сөмке	—	1

KAZ

НЕГІЗГІ ТЕХНИКАЛЫҚ СИПАТТАМАЛАР

Орындалуы	LD-221C
Түрі	ауа сығымдағыш
Тұтынатын қуаты, артық емес	190ВА
Аэрозоль алу өнімділігі, шамамен	
«А» LD-N001 ингаляция бүріккіші	0.3 мл/мин.*
«В» LD-N002 ингаляция бүріккіші	0.4 мл/мин.*
«С» LD-N003 ингаляция бүріккіші	0.5 мл/мин.*
Аэрозоль бөлшектерінің орташа көлемі (MMAD)	
«А» LD-N001 ингаляция бүріккіші	3.5 мкм*
«В» LD-N002 ингаляция бүріккіші	4.0 мкм*
«С» LD-N003 ингаляция бүріккіші	5.0 мкм*
Ең ұзақ үздіксіз жұмыс уақыты	20 минут
Салқындау уақыты	40 минут
Ингаляциялық ерітіндіге арналған ыдыс сыйымдылығы	10 мл
Ингаляциялық ерітіндінің қалдық көлемі, артық емес	50 мк
Компрессордың ең жоғарғы қысымы	0.5 мл
Шуыл деңгейі, артық емес	54 дБа*
Электрмен қуаттау:	~230В 50Гц
Электр тоғымен зақымданудан қорғау дәрежесі	ВF түріндегі бұйым
Аспапты пайдалану шарттары:	
Қоршаған ауа температурасы	+10°C-дан +35°C-ға дейін
Ылғалдылық	15% - 80% Rh
Атмосфералық қысым	86 - 106 кПа
Аспапты сақтау және тасымалдау шарттары:	
Қоршаған ауа температурасы	-20°C-дан +40°C-ға дейін
Ылғалдылық	15% - 95% Rh
Атмосфералық қысым	50-ден 106 кПа-ға дейін
Жиынтық массасы (қаптамасыз), артық емес	1250 г
Электронды блоктың ауқымдық көлемі	130 мм x 98 мм x 180 мм
Өндірілген жылы және айы	Аспап корпусындағы сериялық нөмірде «AYMM221XXXX» түрінде көрсетілген, ондағы YY- өндірілген жыл, ал MM- ай
Сақтандырғыш, түрі 5x20	2А 250В

* - Little Doctor International (S) Pte. Ltd. өлшерген.

Нышандарға түсініктеме:

CE 0123 93/42/EEC Директивасына сәйкестігі



Білген жөн: Нұсқаулықты оқыңыз



Өндіруші



II қорғаныс класы



Сериялық нөмір



BF түріндегі жабдық



Ылғалдан қорғаңыз



Стерильді емес



+10°C -15°C
15% 88%

Аспапты пайдалану шарттары

БҰЙЫМНЫҢ АДАМ ДЕНЕСІМЕН ЖАНАСАТЫН БӨЛІКТЕРІ МЕН МАТЕРИАЛДАРЫ

ТОРАПТАР (ТЕТІКТЕР) АТАУЫ

Ингаляция демперделері, LD-N041, LD-N40
Ингаляция түтікшесі, LD-N051
Ингаляция мүштігі, LD-N022
Мұрынға арналған қондырма,
LD-N058, LD-N059
Жалғастырғыш түтікшелер (ішкі)

Ауа помпасы

Ауа сүзгісі

LD-N105 небулайзері

LD-N107 небулайзері

LD-N001, LD-N002, LD-N003 бүріккіштері

LD-N008 бүріккіші

Керек-жарақтарға арналған пластик бокс

Керек-жарақтарға арналған сөмке

Қуаттау кәбілія

Сақтандырғыш

ПАЙДАЛАНЫЛҒАН МАТЕРИАЛ

Поливинилхлорид PVC (72°)

Поливинилхлорид PVC (82°)

Полипропилен M800E / K8003

Полипропилен M800E / K8003

Жылупластикалық полиуретан,
TPU1495B

Политетрафторэтилен

ChiMei PC540

Полиэфир талшығы (Полиуретан)

Полипропилен M800E / K8003

Пластик PP-Polypropylene

Силикагель 50°

Полипропилен M800E / K8003

Политетрафторэтилен (PC)

ABS пластик

Нейлон 200D

Поливинилхлорид (PVC)

Болат/керамика түтікше

Аспаптарды өндіруші ISO 13485 халықаралық стандарты бойынша сертификатталған.
Аспап MDD 93/42/EEC Европалық директивасына сәйкес келеді.

ЭЛЕКТРМАГНИТТІ СЫЙЫСЫМДЫЛЫҚ ТУРАЛЫ АҚПАРАТ

Электрмагнитті сыйысымдылық (ЭМС) туралы маңызды ақпарат

ДК және мобильді (ұялы) телефондар сияқты электронды құрылғылар саны артып келе жатқандықтан, пайдаланылатын медициналық аспаптарға басқа құрылғылардан тарайтын электрмагнитті бөгеуілдер әсер етуі де мүмкін. Электрмагнитті бөгеуілдер медициналық аспаптың жұмысын бұзуы және айтарлықтай қауіпті жағдай тудыруы мүмкін. Сондай-ақ медициналық аспаптар да басқа құрылғылардың жұмысына бөгет жасамауы керек. Өнімді пайдаланумен байланысты қауіпті жағдайлардың туындауын болдырмау мақсатында ЭМС (электрмагнитті сыйысымдылық) жөніндегі талаптарды регламенттеу үшін EN60601-1-1-11 стандарты қолданысқа енгізілді. Бұл стандарт электрмагнитті бөгеуілдерге төзімділік деңгейлерін, сондай-ақ электрмагнитті сәуле шығарудың медициналық жабдыққа қатысты ең жоғарғы деңгейлерін анықтайды. Little Doctor компаниясы өндірген аталған медициналық аспап EN60601-1-1-11 стандартының электрмагнитті бөгеуілдерге төзімділік және электрмагнитті сәуле шығаруға қатысты талаптарын қанағаттандырады.

Соған қарамастан, мынандай арнайы сақтық шараларын сақтаған жөн:

- Аталған медициналық аспапқа жақын жерде күшті электрлі немесе электрмагнитті өріс тарататын мобильді (ұялы) телефондар және басқа да құрылғыларды пайдаланбаған жөн. ол аспаптың жұмысына кедергі келтіріп, айтарлықтай қауіпті жағдай тудыруы мүмкін.

Кем дегенде 7 метрлік арақашықтықты сақтаған дұрыс. Егер арақашықтық одан аз болса, аспаптың дұрыс жұмыс істеп тұрғанына көз жеткізіп алыңыз. EN60601-1-1-11 стандартына сәйкестік туралы қалған құжаттама осы басшылық құжатта көрсетілген мекенжайдағы Little Doctor компаниясында. Ол құжаттамамен Littledoctor.ru сайтында тансыуға болады.

АҚАУЛЫҚТАРДЫ ІЗДЕУ ЖӘНЕ ЖӨНДЕУ

Аспап мынандай себептерге байланысты іске қосылмауы мүмкін:

- Желіде электр қуатының болмауы
- Электрмен қуаттау кернеуінің қажетті кернеумен сәйкессіздігі.
- Ашаның электрмен қуаттау розеткасымен нашар түйісуі.
- Сақтандырылған құйып кетуі. Сақтандырылған корпусының ішінде орнатылған. Оны мамандандырылған жөндеу ұйымдарында ауыстырған жөн.

Аэрозоль мынандай себептерге байланысты пайда болмауы мүмкін:

- Небулайзерге бүрікіш орнатылмаған.
- Небулайзерде ингаляциялық ерітіндінің болмауы. Небулайзерге қажетті мөлшерде ерітінді құйыңыз.
- Небулайзер шүмегінің ерітінді қалдықтарымен бітеліп қалуы. Небулайзердің шүмегін тазалаңыз. Тазалаған кезде шүмек геометриясына зақым келтіретін металл бұйымдарды қолданбаңыз.

- Ингаляция түтікшесінің бұралып қалуы. Ингаляция түтікшесін небулайзерге ауа кіруге еш нәрсе кедергі болмайтындай етіп түзетіп қойыңыз.

ӨНДІРУШІ ЖӘНЕ ӨКІЛДІК ӨКІЛДЕР

Тұтынушылардың талаптары мен тілектері мына мекен-жайға жолдансын:

Россия: 117218, Москва қ., а/ж 36, «Фирма К и К» ЖШҚ (заңды мекенжайы: 105484, Москва қ., Новочеремушкинская к-сі, 34 үй, корп. 1, жай VII).
Тегін шұғыл желі тел.: 8-800-200-00-37

Сапасы жөніндегі талаптар мен шағымдар ҚР аумағында қабылданады:

Қазақстан: 070010, Өскемен қ., Карбышев к., 24, “Казмедимпорт” ЖШС.
Тел./факс: 8 (7232) 76-97-97, e-mail: info@kazmedimport.kz , www.kazmedimport.kz
Өндіруші: Little Doctor International (S) Pte. Ltd., 7500A, Beach Road,
11-313 The Plaza 199591, Singapore.

Пошталық мекенжайы: Yishun Central P.O. Box 9293 Singapore 917699 (Литл Доктор Интернешнл (С) Пте. Лтд., Йишун Централ П.О. Бокс 9293, Сингапур 917699).

Экспорттаушы: Little Doctor International (S) Pte. Ltd. (Литл Доктор Интернешнл (С) Пте. Лтд.).

Өндіріс орны: Little Doctor Electronic (Nantong) Co., Ltd., No.8, Tongxing Road Economic & Technical Development Area, 226010 Nantong, Jiangsu, PEOPLE'S REPUBLIC OF CHINA (Литл Доктор Электроник (Нантонг) Ко. Лтд., Ном. 8, Тонгксинг Род Экономик энд Текникал Девелопмент Эриа, 226010 Нантонг, Джиангсу, ҚЫТАЙ ХАЛЫҚ РЕСПУБЛИКАСЫ).

www.LittleDoctor.ru

Интернеттегі LD маркалы тауарлар туралы ақпарат (техникалық сипаттамалары, функционалдық ерекшеліктері, пайдалану, сақтау және кепілдік қызмет көрсету шарттары).

WWW.LITTLEDOCTOR.SG



® Зарегистрированные товарные знаки Little Doctor International (S) Pte. Ltd.
© Little Doctor International (S) Pte. Ltd., 2023

IC-00221-2304-15